



ZMT®

Заставляем Машины Трудиться®

РЕДУКТОР

Для привода каротажного оборудования

МП09-4506010

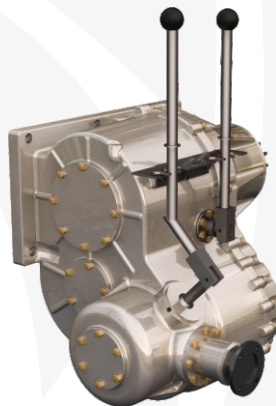
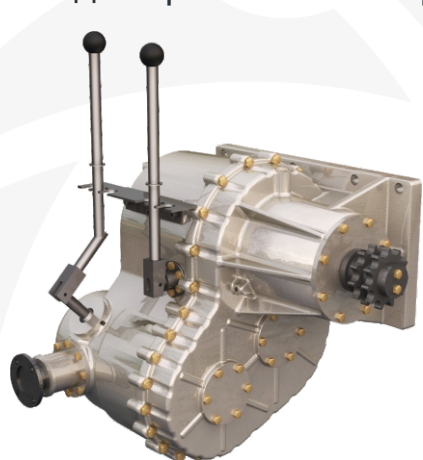

ВХОДНОЙ ФЛАНЕЦ



ДИАГРАММА РАБОТЫ



ПРИ ОТБОРЕ МОЩНОСТИ РЕКОМЕНДУЕТСЯ РЕЖИМ РАБОТЫ ДВИГАТЕЛЯ 1400...1700 ОБ/МИН

Максимальный момент на выходном валу 4800 Н•м

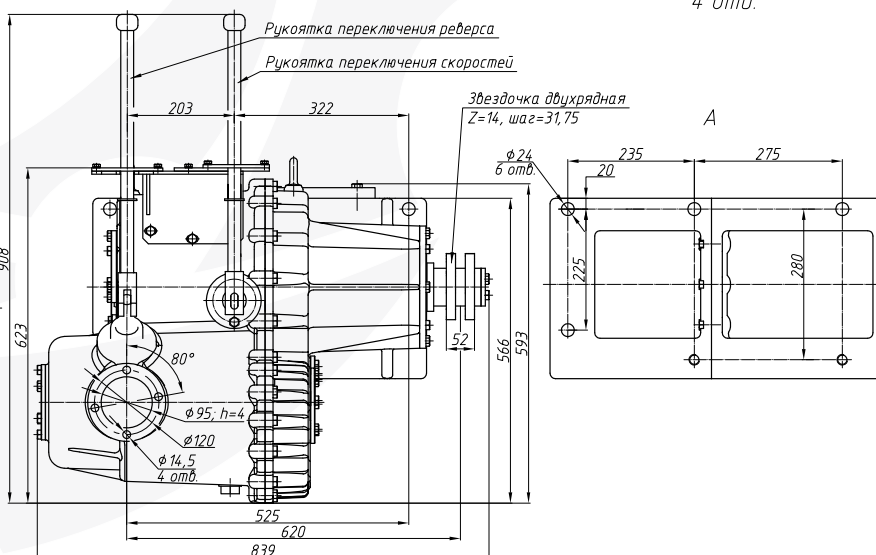
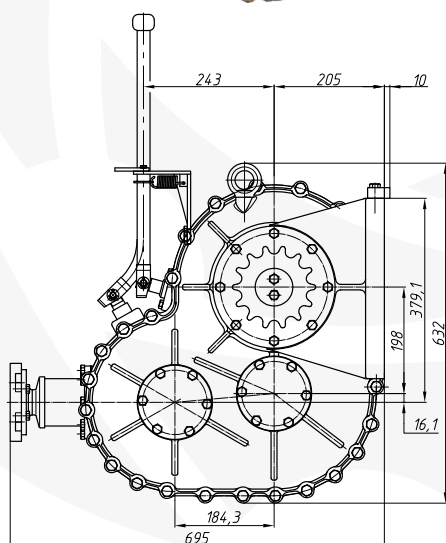
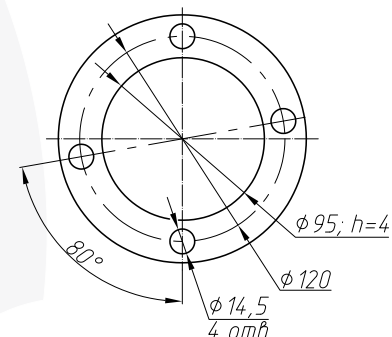
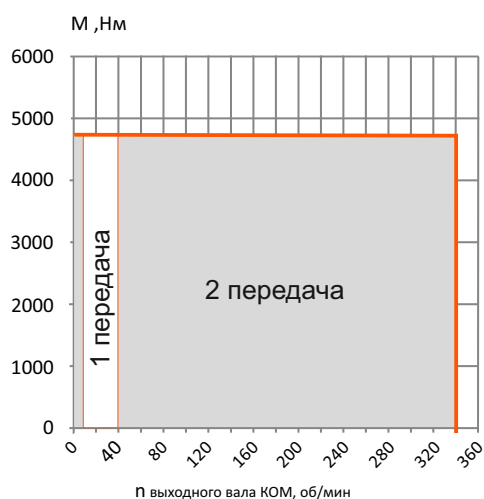
ПЕРЕДАТОЧНЫЕ ОТНОШЕНИЯ РЕДУКТОРА (ПОНИЖАЮЩИЕ)

Первая передача 65

Вторая передача 8

ПРИВОДНОЙ ФЛАНЕЦ НАПРАВЛЕН В СТОРОНУ ПЕРЕДНЕГО МОСТА
ИМЕЕТСЯ РЕВЕРС ОБЕИХ ПЕРЕДАЧ
ВЫХОДНОЙ ЭЛЕМЕНТ - ЗВЕЗДОЧКА ДВУХРЯДНАЯ, Z=14, ШАГ=31,75
УПРАВЛЕНИЕ МЕХАНИЧЕСКОЕ

ВЕС РЕДУКТОРА 305 КГ

Завод Механических Трансмиссий (Группа КОМ)

Сайт: zmt.rus.ru / Отдел продаж: tdkom@komgroup.ru / Конструкторский отдел: ko@komgroup.ru

Телефон: 8 800 222-59-35 / WhatsApp: +7 917 227-34-48

**Доп. услуги: Доработка шасси автомобилей
Опытно-конструкторские работы**