



ZMT®

Заставляем Машины Трудиться®

КОРОБКА ОТБОРА МОЩНОСТИ

Независимый отбор от Двигателя

МП26-4204010-60

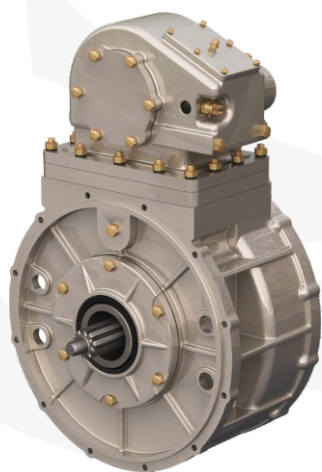

Двигатель с присоединительными размерами по SAE-2 (до 245 л.с.)

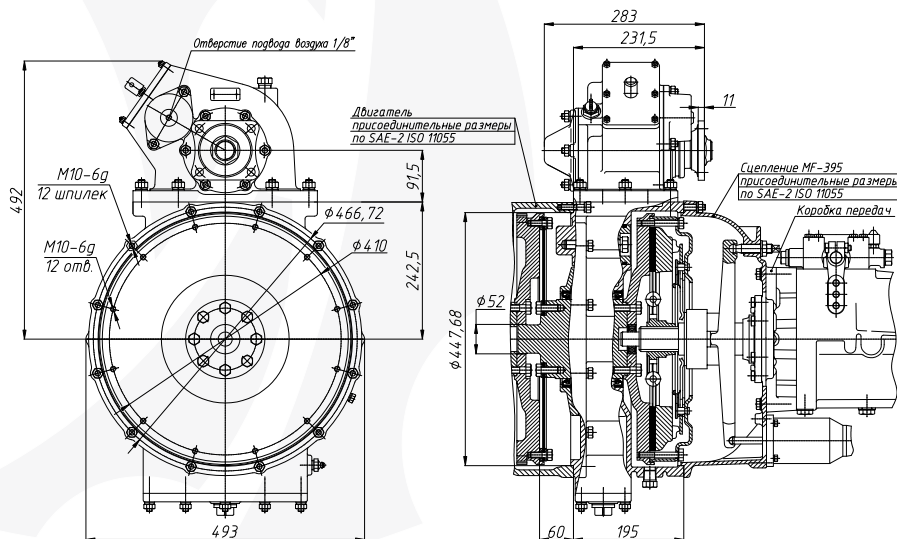

ФЛАНЕЦ КАМАЗ Ф120

ОТБОР НЕ ЗАВИСИТ ОТ СЦЕПЛЕНИЯ



ДИАГРАММА РАБОТЫ



ПРИ ОТБОРЕ МОЩНОСТИ РЕКОМЕНДУЕТСЯ РЕЖИМ РАБОТЫ ДВИГАТЕЛЯ 1400...1700 ОБ/МИН

Максимальная отбираемая мощность	136 кВт (185 л.с.)
Максимальный крутящий момент КОМ	700 Н•м
Передаточное отношение КОМ	1,00
Размеры присоединительного фланца двигателя	SAE-2

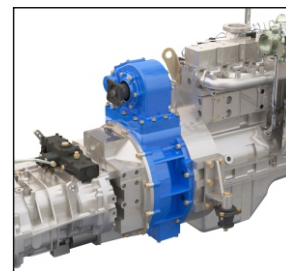
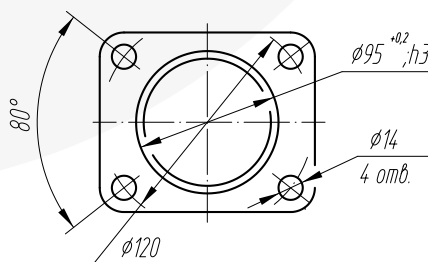
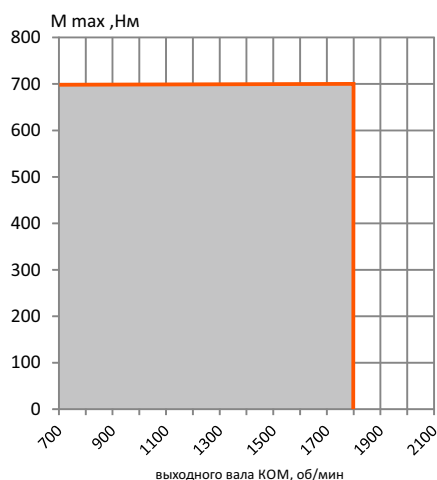
ФЛАНЕЦ НАПРАВЛЕН В СТОРОНУ ЗАДНЕГО МОСТА
 НАПРАВЛЕНИЕ ВРАЩЕНИЯ ВАЛА КОМ СОВПАДАЕТ С НАПРАВЛЕНИЕМ КОЛЕНЧАТОГО ВАЛА ДВИГАТЕЛЯ
 ОТБОР МОЩНОСТИ НА СТОЯНКЕ И ВО ВРЕМЯ ДВИЖЕНИЯ
 ОТБОР НЕ ПРЕРЫВАЕТСЯ ПРИ ВЫЖИМЕ СЦЕПЛЕНИЯ
 ВКЛЮЧЕНИЕ КОМ ПРИ ВЫКЛЮЧЕННОМ ДВИГАТЕЛЕ
 ВКЛЮЧЕНИЕ ЭЛЕКТРОПНЕВМАТИЧЕСКОЕ С ВОЗВРАТНОЙ ПРУЖИНОЙ
 В КОМПЛЕКТ КОМ ВХОДИТ ДАТЧИК ВКЛЮЧЕНИЯ
 ПО ЗАКАЗУ ПОСТАВЛЯЕТСЯ КОМПЛЕКТ ДЕТАЛЕЙ УСТАНОВКИ (ДЕТАЛИ КРЕПЛЕНИЯ И ЭЛЕКТРОПНЕВМОУПРАВЛЕНИЯ)

Завод Механических Трансмиссий (Группа КОМ)

Сайт: zmt.rus.ru / Отдел продаж: tdkom@komgroup.ru / Конструкторский отдел: ko@komgroup.ru

Телефон: 8 800 222-59-35 / WhatsApp: +7 917 227-34-48

**Доп. услуги: Доработка шасси автомобилей
Опытно-конструкторские работы**